

Trassenbestellungen im grenzüberschreitenden Verkehr

Factsheet
Delle

Gültig ab 09.12.2018



Hilfsdokument

- Für zusätzliche Informationen (Grundsätze Pflichteingaben NeTS, spezielle Regelungen für den grenzüberschreitenden Personenverkehr und Beispiele) wird auf das Factsheets-Hilfsdokument verwiesen:

[Hilfsdokument Personenverkehr](#)

[Hilfsdokument/Beispiel Güterverkehr](#)

Netzanschluss Delle

Übersicht Staats- und Netzgrenzen

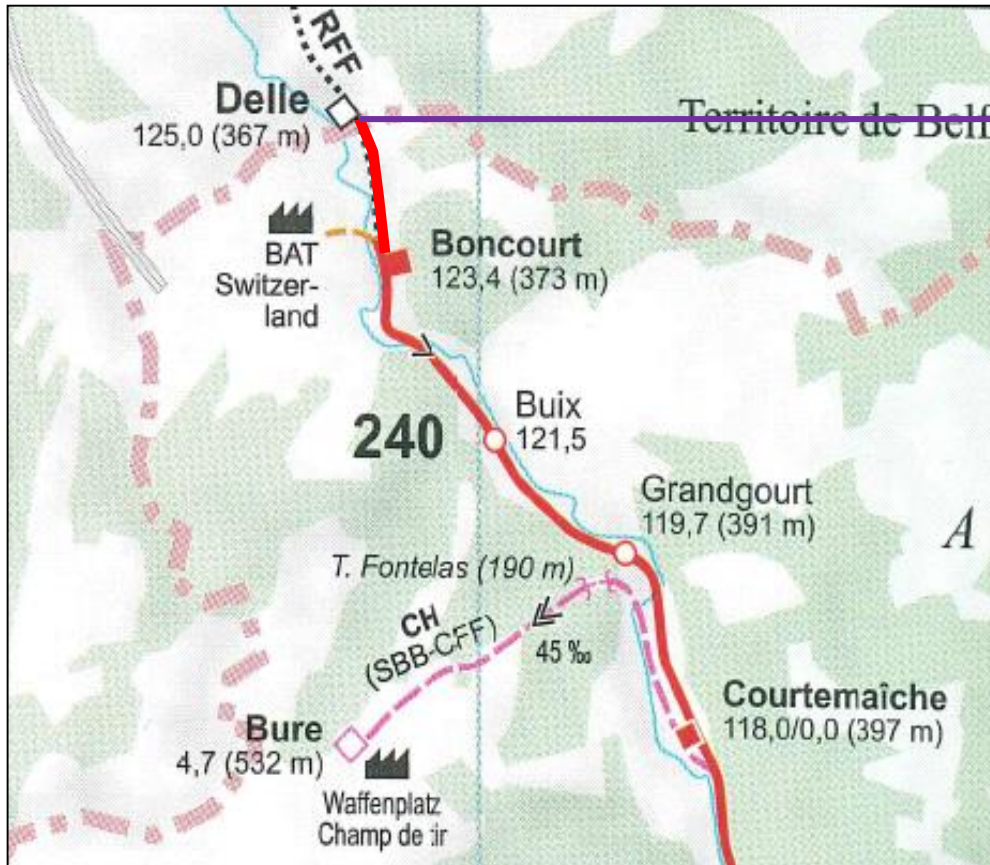

SBB-km 124.533
 Netzgrenze = Staatsgrenze
 SNCF-km 464.574

Schematische Soll-Darstellung

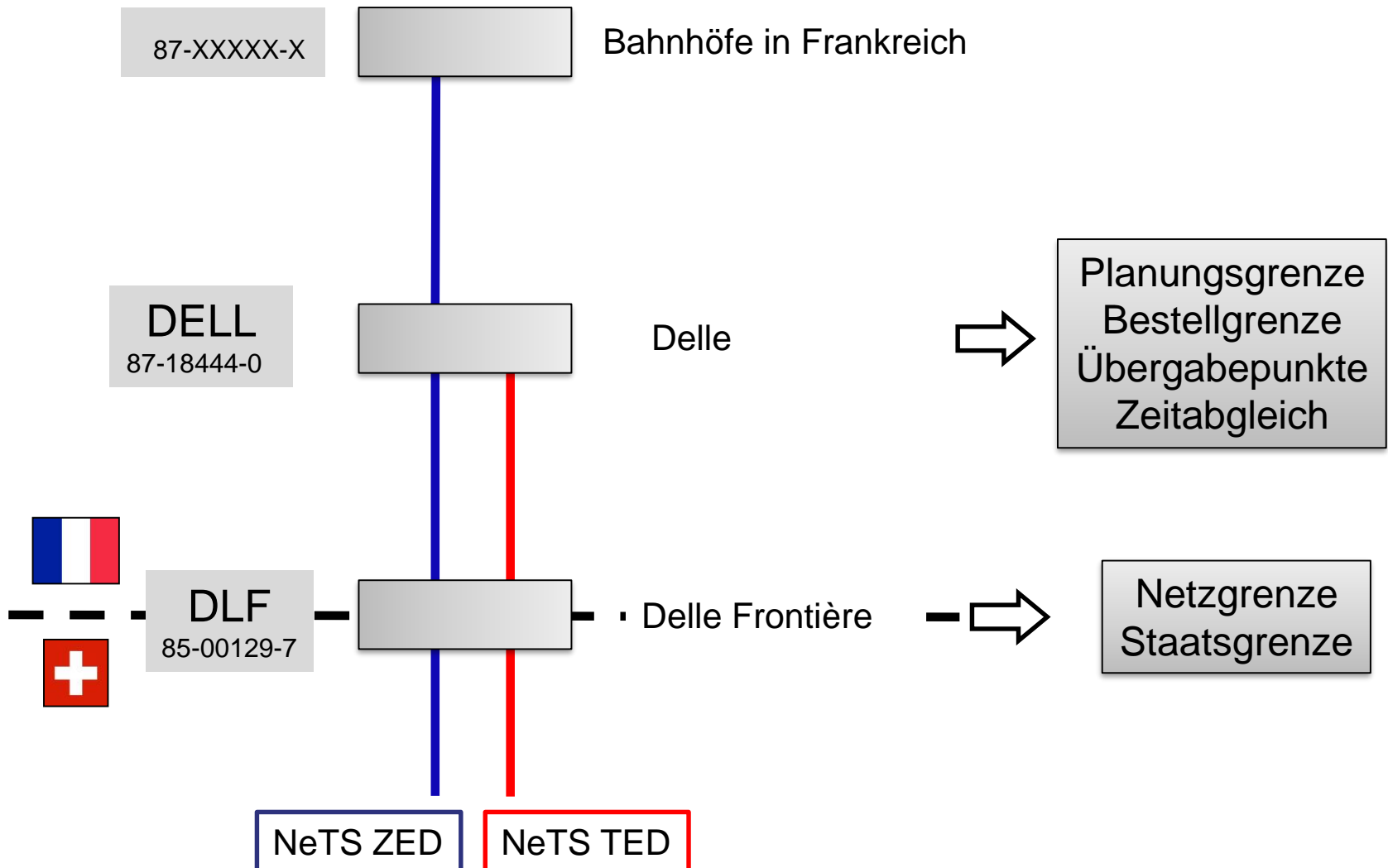

In AVIS (-NeTS) zu erfassende Betriebspunkte

Damit an der Grenze Delle alle Umsysteme einwandfrei funktionieren, müssen je nach Fahrtrichtung folgende Betriebspunkte zwingend erfasst werden.

Aus Richtung Frankreich → Schweiz Aus Richtung Schweiz → Frankreich				
Betriebspunkt	UIC-Code	Fahrplan	Haltezweck	SMS-EVU
Bahnhöfe in Frankreich	87-XXXXX-X	hh:mm	Code(s)	
Delle (DELL)	87-18444-0	hh:mm	Code(s)	ja
Delle Frontière (DLF)	85-00129-7	hh:mm	32	ja

