

# Kapazitätsausbau Ligerz–Twann auf Doppelspur (Tunnel).

## Vorstellung der Baustellen 2024.

Philippe Cornaz, Projektleiter  
Oktober/November 2023





# Agenda.



Allgemeine  
Informationen.



Erfolge 2023.



Baustellen-  
einrichtungen.



Baustellen  
nach Sektor  
Ende 2023 bis 2024.



# Allgemeine Informationen.





## Beginn der Tunnelarbeiten.

Infolge des positiven Entscheids des Bundesverwaltungsgerichts über die Vergabe von Los 2 (Tunnel) können die Bauarbeiten beginnen.





# Voraussichtlicher Terminplan.

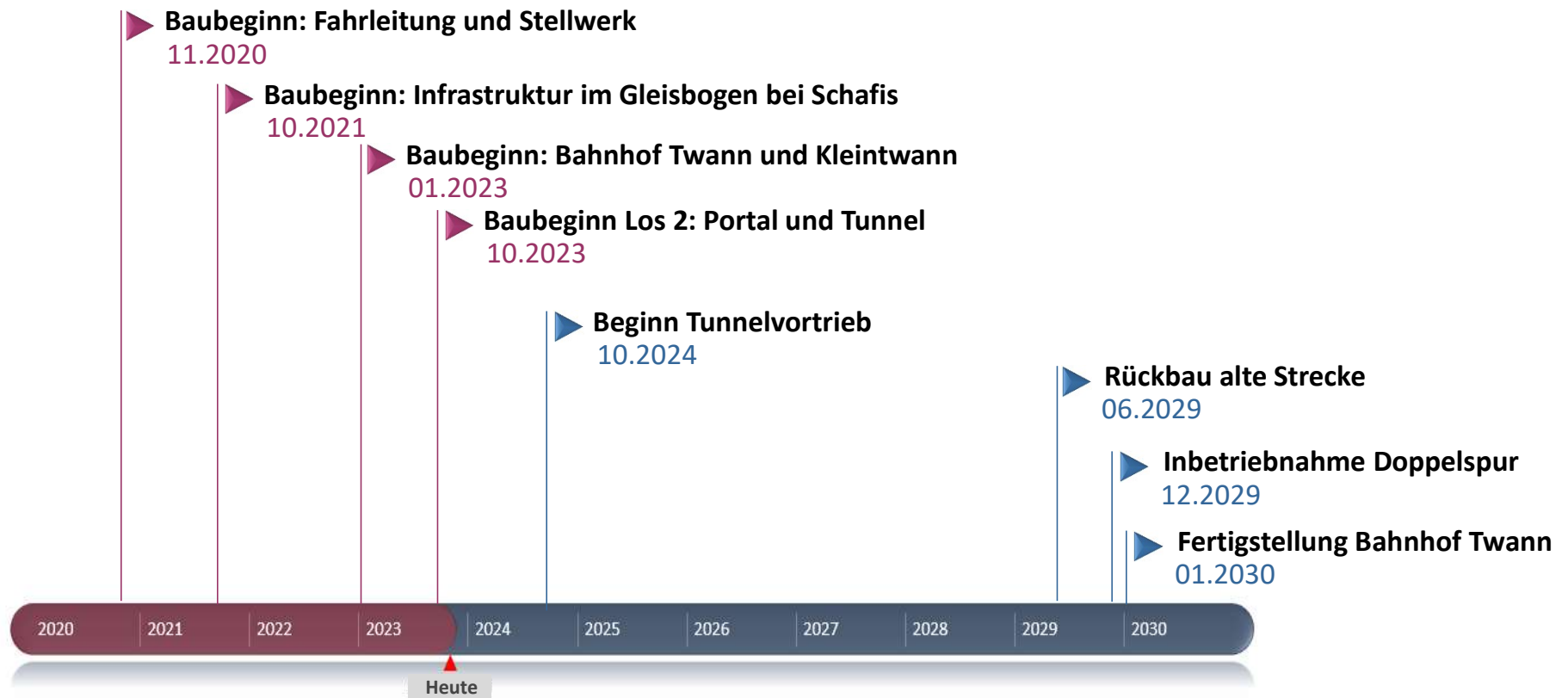



# Erfolge 2023.





## 2023 – Bahnhof Twann.



BehiG-Anpassung des Bahnhofs:

- neue Aussenperrons,
- neue Gleisgeometrie,
- neue Personenunterführung,
- Entwässerung.



## 2023 – Kleintwann.

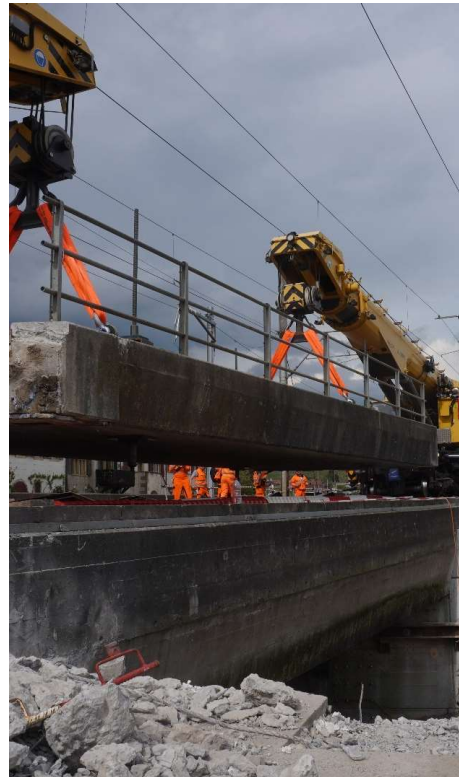

Ligerz-Tunnel – Vorstellung der Baustellen 2024 – Oktober/November 2023

- Anpassung der Twannbach-Brücke:
- Abbau der Brücke auf dem Strandweg,
  - Anpassung der Eisenbahnbrücke,
  - Installation einer provisorischen Passerelle.



## 2023 – Tüscherz.

Erneuerung der Fahrleitung (Fundamente und Masten), Kabelkanäle.

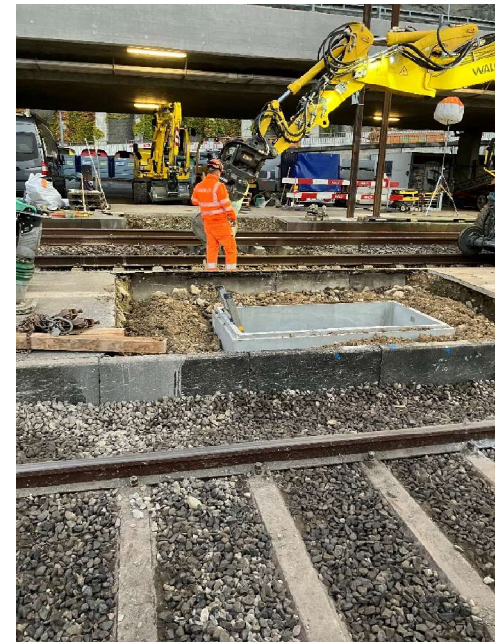



## 2023 – Gals.

- Ökologische Ersatzmassnahmen auf Verlangen des Kantons Bern.
- Bauarbeiten abgeschlossen.





# Baustelleneinrichtungen.





## Baustelleneinrichtung am Westportal.

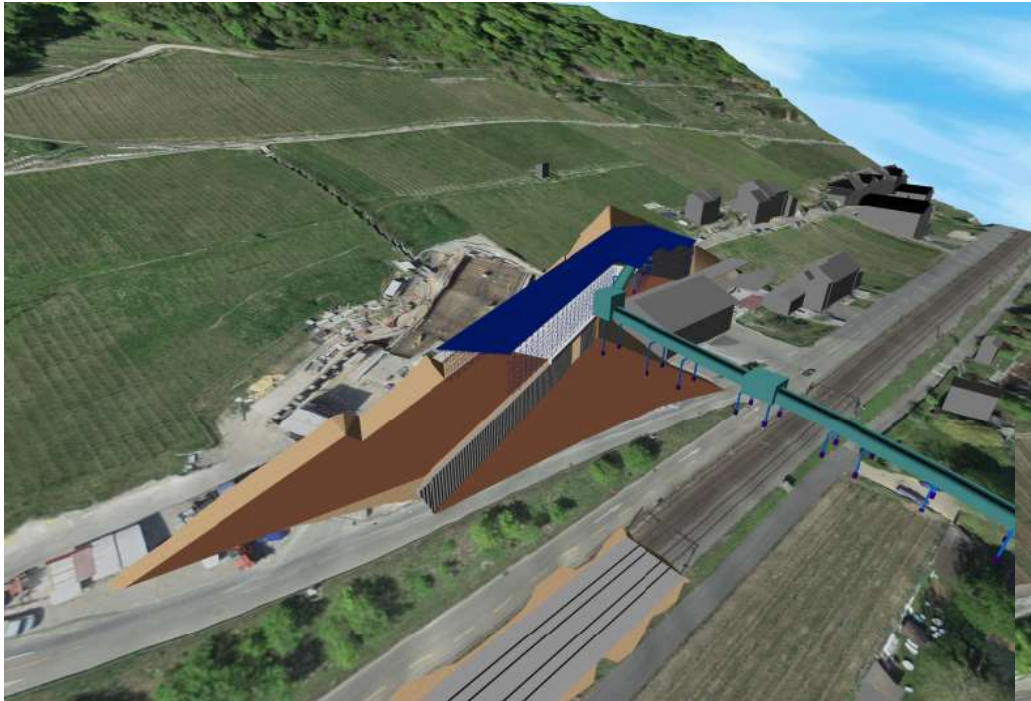

Unverbindliche 3D-Illustrationen zu Informationszwecken.





## Baustelleneinrichtung am Ostportal.



Unverbindliche 3D-Illustrationen zu Informationszwecken.

## Emissionen.

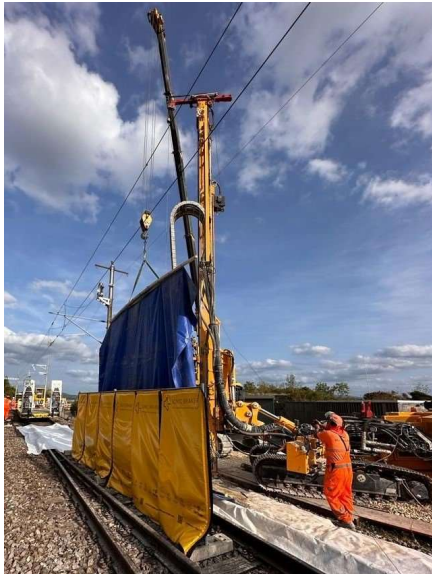

Installation von Geräusch-, Erschütterungs- und Staubsensoren zur Überwachung der Belastung von Anwohnerinnen und Anwohnern.

Zahlreiche Massnahmen zur Lärminderung an der Geräuschquelle:

- Lärmschutzwände,
- Lärmschutzmatten in unmittelbarer Nähe der Maschinen,
- Abdeckung des Trichters und des Förderbands.

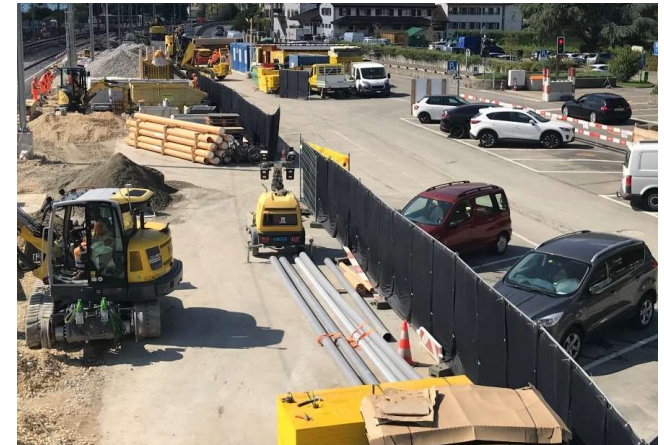



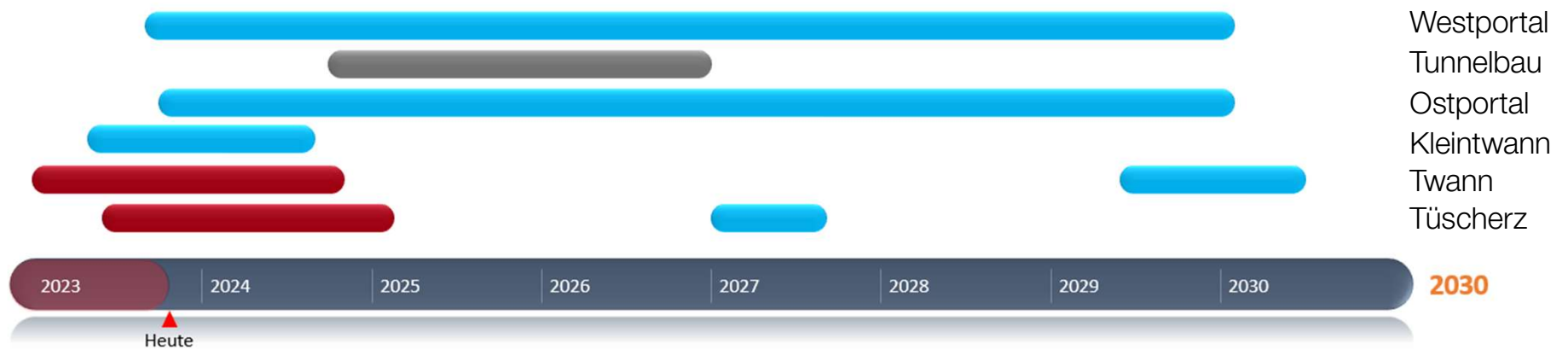

## Voraussichtlichere Arbeitszeiten nach Sektor.



### Legende:

-  Tagarbeiten 7–12 Uhr und 13–18 Uhr (in Ausnahmefällen bis 19 Uhr)
-  Tunnelvortrieb 6–22 Uhr
-  Arbeiten bei laufendem Bahnbetrieb 7–12 Uhr, 13–18 Uhr, 22–6 Uhr

mit Ausnahme von dringenden Sicherheitsarbeiten.



# Informationskanäle.

**SBB CFF FFS**

Wir danken Ihnen für das Verständnis

**Doppelspurausbau Ligerz-Twann.**

Bauarbeiten: Marnin / Schafis  
Dauer: 01.11.2022 bis 16.12.2022

Sehr geehrte Anwohnerin, sehr geehrter Anwohner,

Im Rahmen des Projekts zur Doppelspurausbau zwischen Ligerz und Twann gehen die Baustellen planmässig weiter. Nachfolgend finden Sie eine Übersicht über die Arbeiten.

#### Sektor Marnins – Poudelle

Datum	Zeiten	Art der Arbeiten	Nacht-Alarmanlage
01.11 – 30.11	Tagesarbeit	Fahrleitung: Abschlussarbeiten	Nein
01.11 – 16.12	Tagesarbeit	Chemin des Marnins: Neugestaltung	Nein

Die Daten und Uhrzeiten stammen aus der theoretischen Arbeitsplanung. Bei unvorhergesehenen Ereignissen (z.B. verspätete Züge, schlechte Witterungsverhältnisse, defekte Maschinen) sind Abweichungen möglich. Arbeitszeiten und Arbeitsprogramm müssen gegebenenfalls spontan an die Umstände angepasst werden.

- Monatliche und detaillierte Baustellenankündigung.
- Projekt-Webseite:



[www.sbb.ch/ligerztunnel](http://www.sbb.ch/ligerztunnel)

- E-Mail Adresse : [tunnel.ligerz@cff.ch](mailto:tunnel.ligerz@cff.ch)





# Baustellen nach Sektor Ende 2023 bis 2024.





# Schafis-Kurve

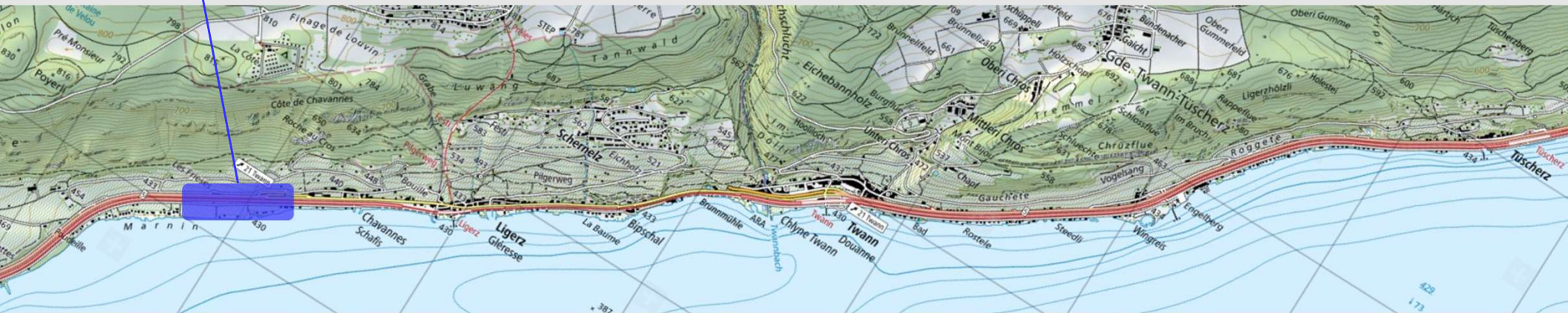



## Schafis-Kurve – Ende 2023.

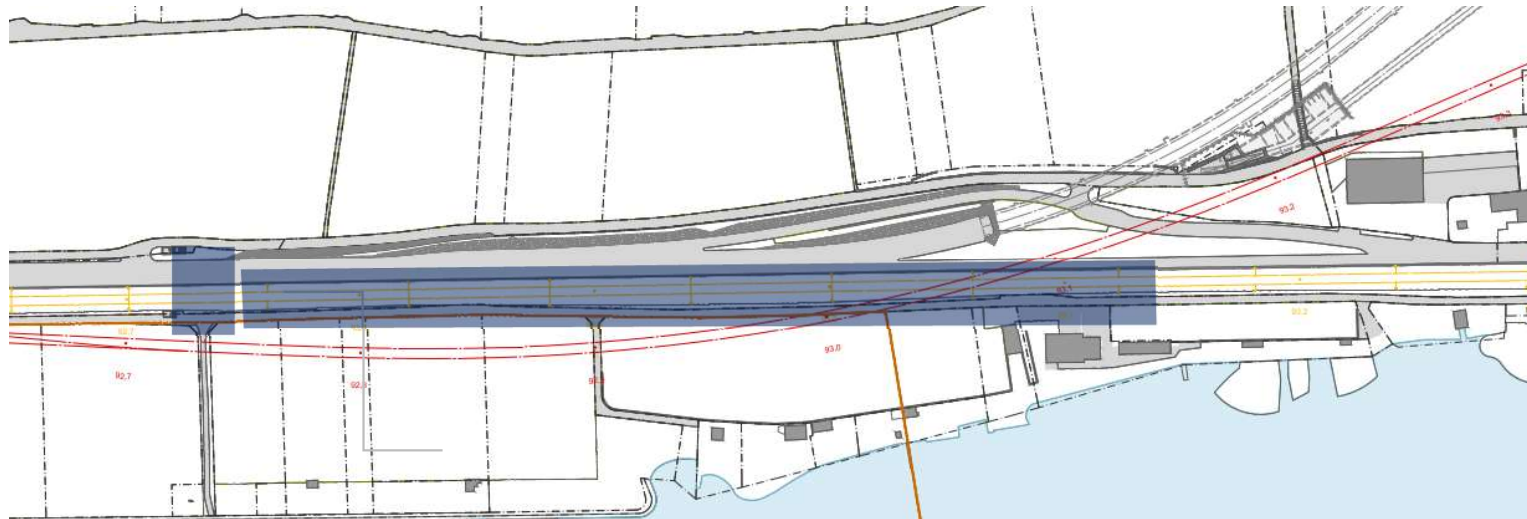

- Installation der Baustelleneinrichtungen.
- Umleitung der provisorischen Autobahnausfahrt.
- Ausbau des Ostteils der Unterführung Marnin-Frieses.



## Schafis-Kurve – 2024.

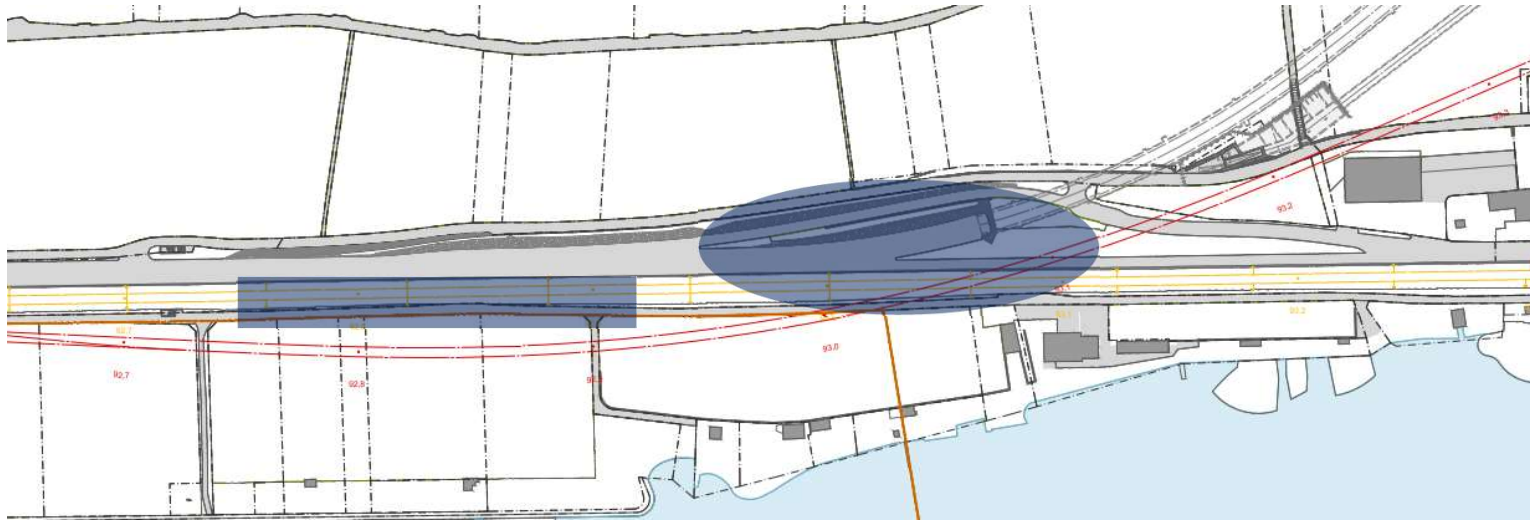

- Installation der Baustelleneinrichtungen (Container für die Mitarbeitenden).
- Erstellen der Bohrpfähle des N5-Viadukts.
- Bau der Pfeiler und Brückenplatte des N5-Viadukts.



Westportal

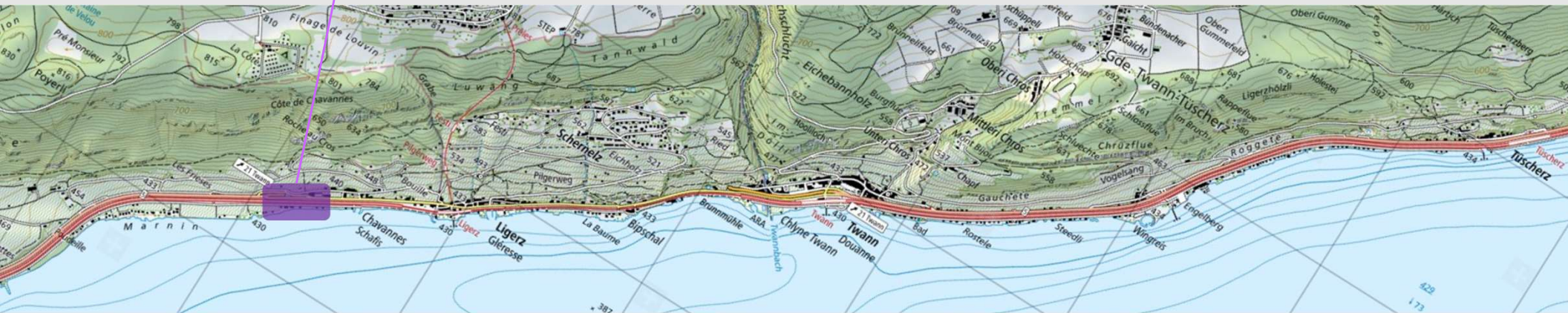



## Westportal – 1. Etappe (Ende 2023 bis Mitte 2024).

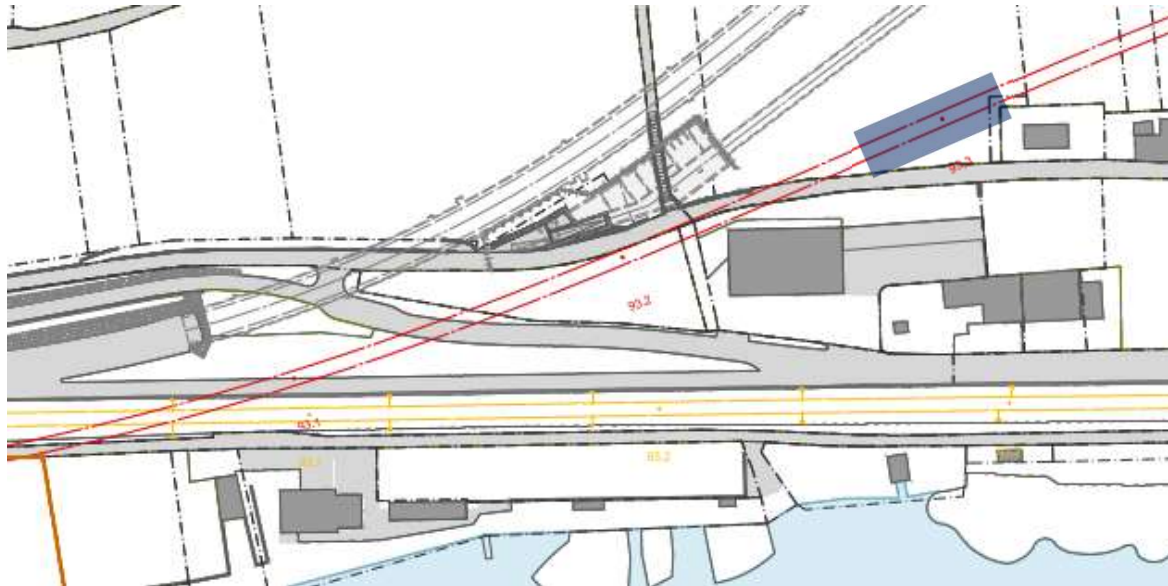

- Bau der Rühlwand.
- Erdarbeiten im Bereich des Trichters,  
Errichtung der Trichterbedachung Herbst 2024.



## Westportal – 2. Etappe (2024).

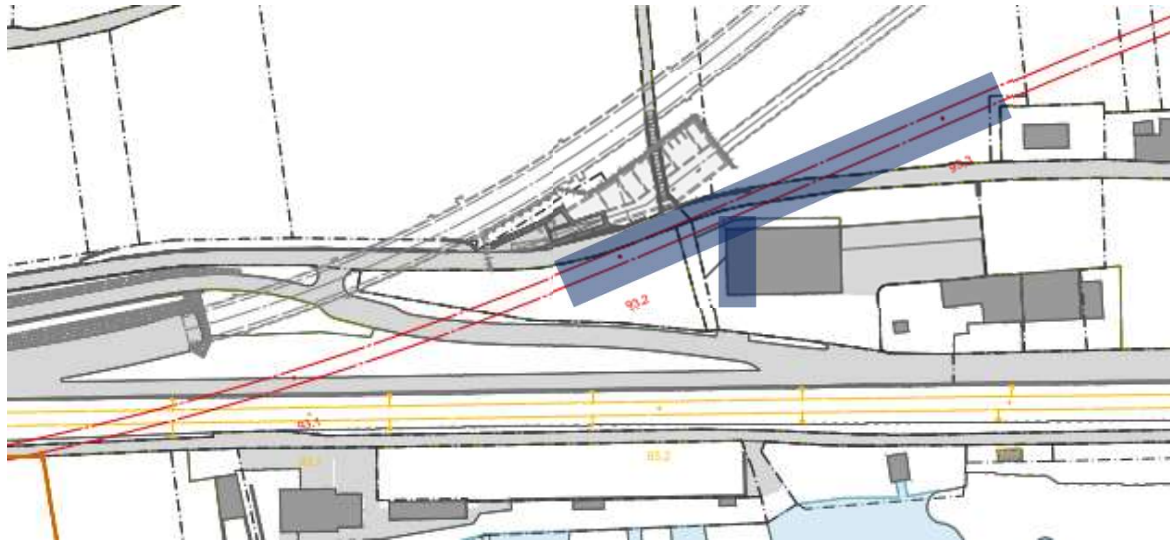

- Erdbauarbeiten für die Arbeitsplattform, Erstellen der Bohrpfähle, Betonieren der Decke, Tunnelausbruch in Deckelbauweise.
- Betonieren der Sohle.
- Teilabbruch Standconcept-Halle.



Tunnel

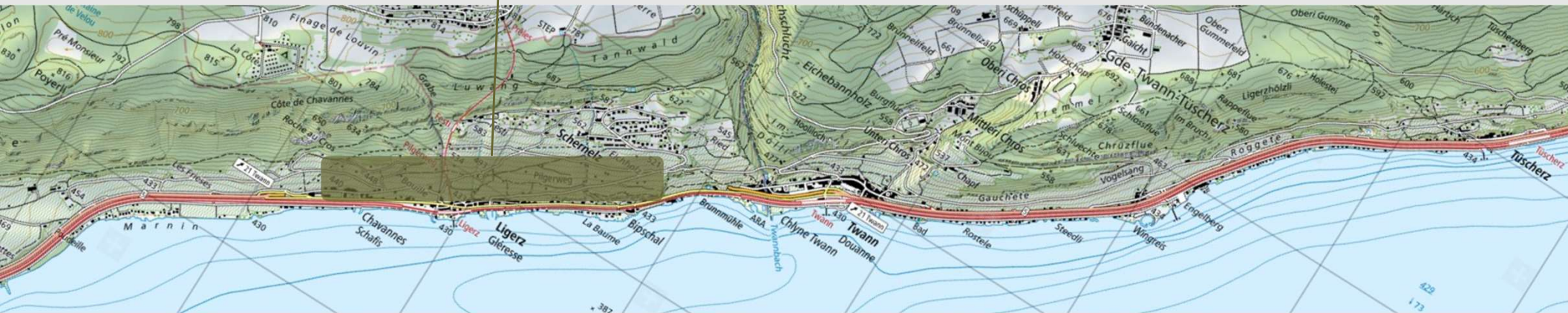





Ligerz-Tunnel – Vorstellung der Baustellen 2024 – Oktober/November 2023

## Tunnelvortrieb 2024.



- Beginn des Tunnelausbruchs mit Sprengstoff: 10.2024.
- Vortrieb und Materialabtransport vom Westportal.



Ostportal - Brunnmühle

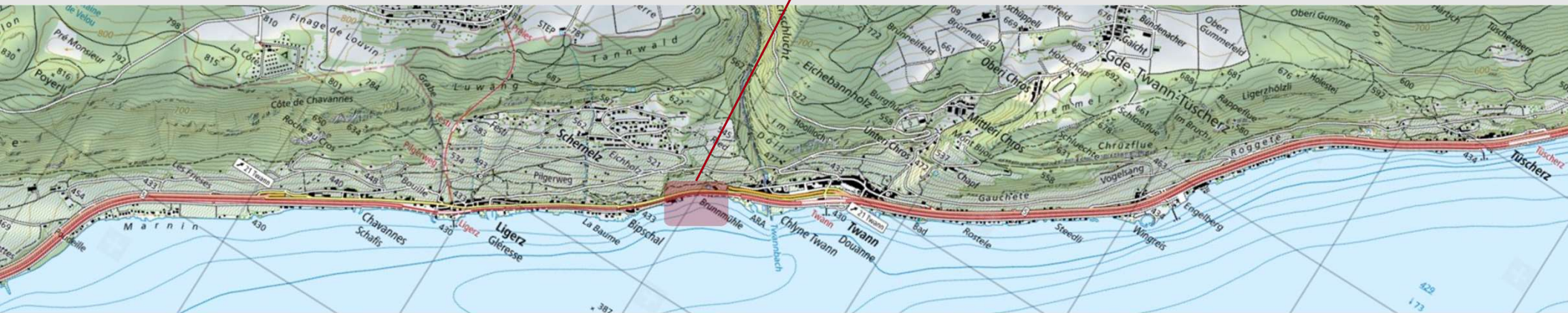



## Ostportal – 1. Etappe 2024.

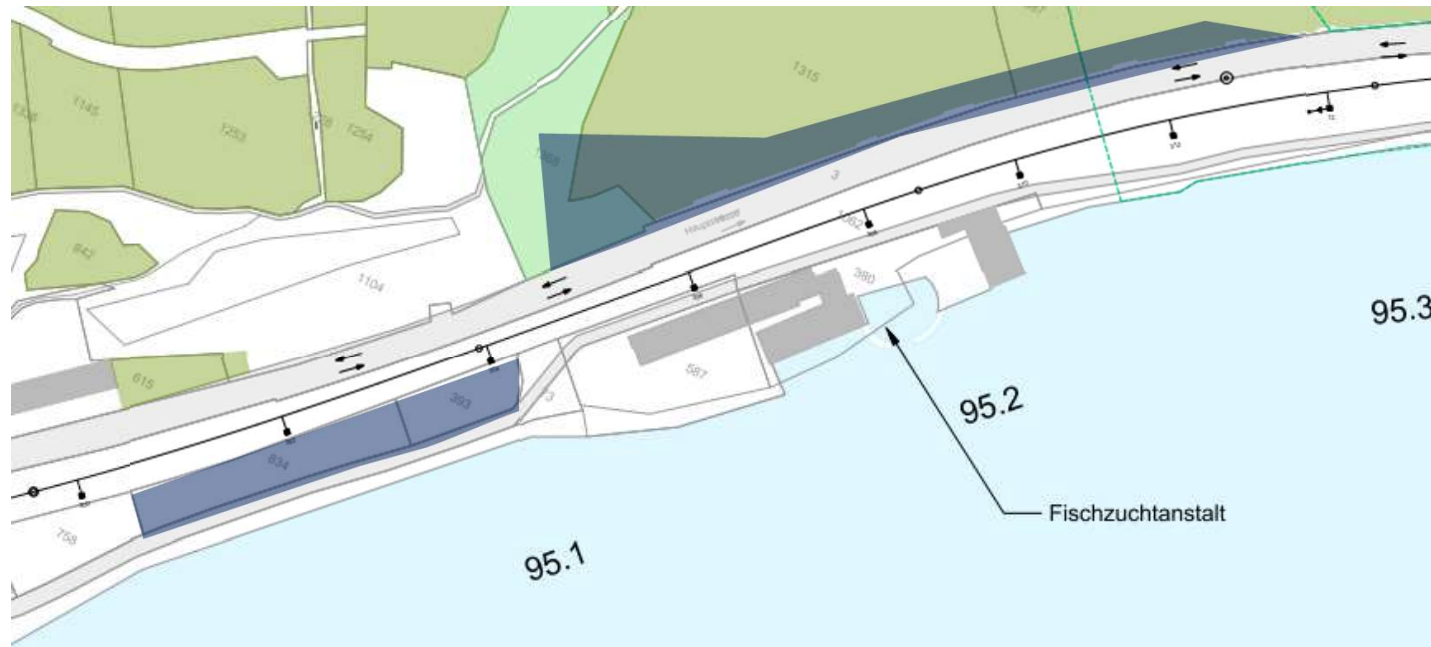

- Baustelleneinrichtung und Felssicherung (Helikoptertransport).
- Erdbauarbeiten und Ankerwände des Portals.



## Ostportal – 2. Etappe ab Mitte 2024.

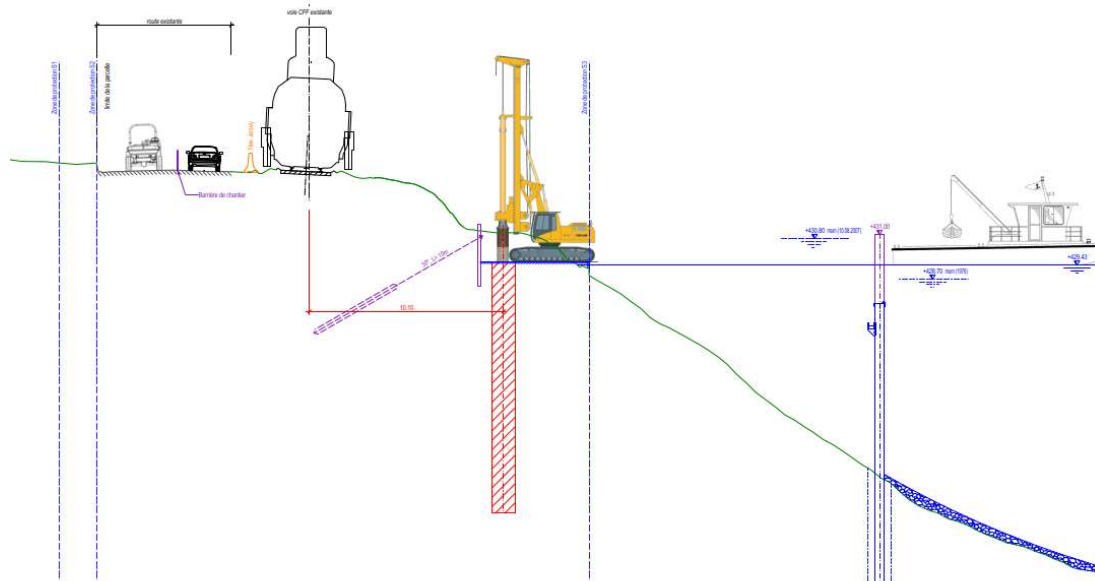

Seedamm:

- Vibrationsrahmen der Spundwände für den Fangedamm.
- Erstellen der Bohrpfähle.

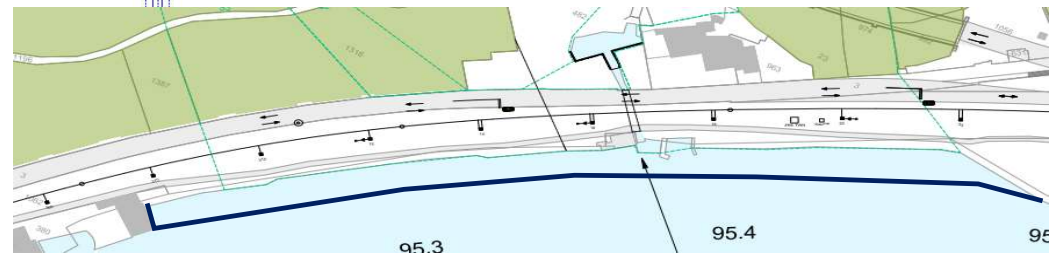



## Brunnmühle – Mitte 2024.



→ Erstellen der Bohrpfähle für den Brunnmühle-Durchlass.



# Kleintwann

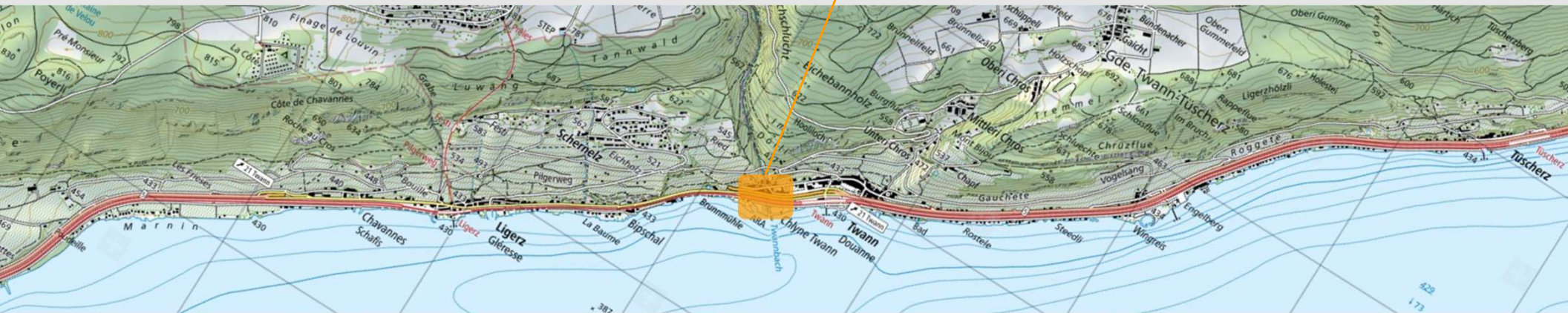



## Kleintwann – Oktober 2023 bis Juni 2024.

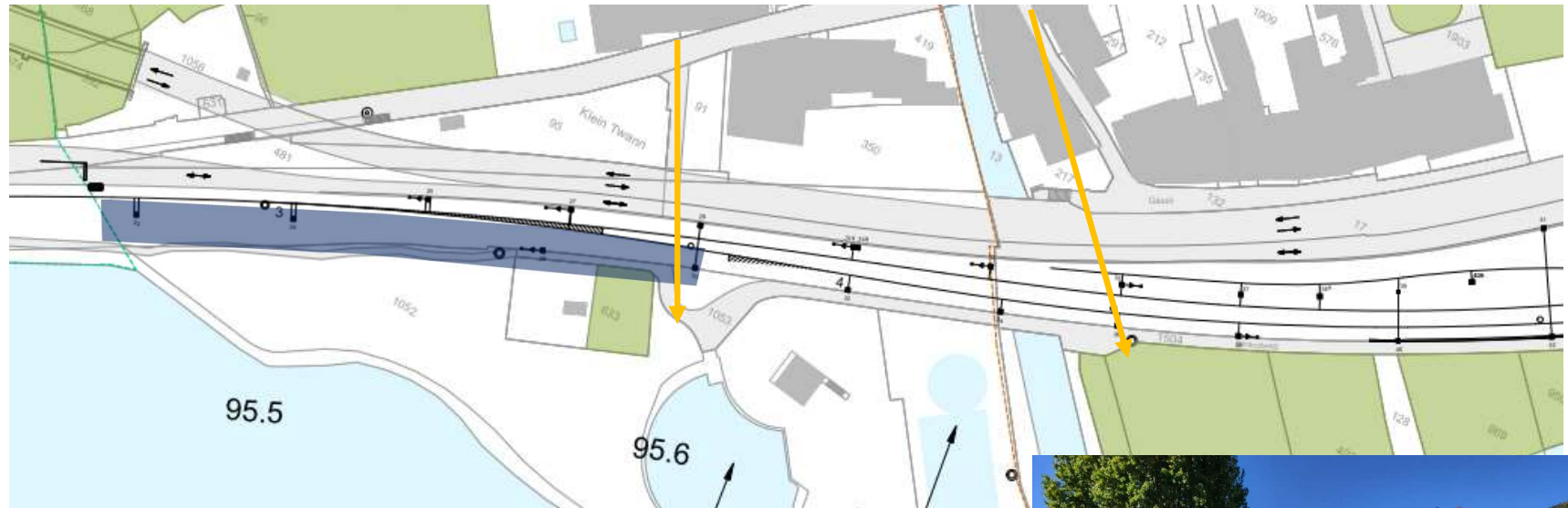

- Stützmauer Kleintwann:  
Bohrungen, Verankerungen, Spritzbeton.
- Verlängerung der Unterführung Kleintwann.
- Strand teilweise zugänglich  
via Unterführungen Kleintwann oder Moos.





Twann





## Twann – Ende 2023.

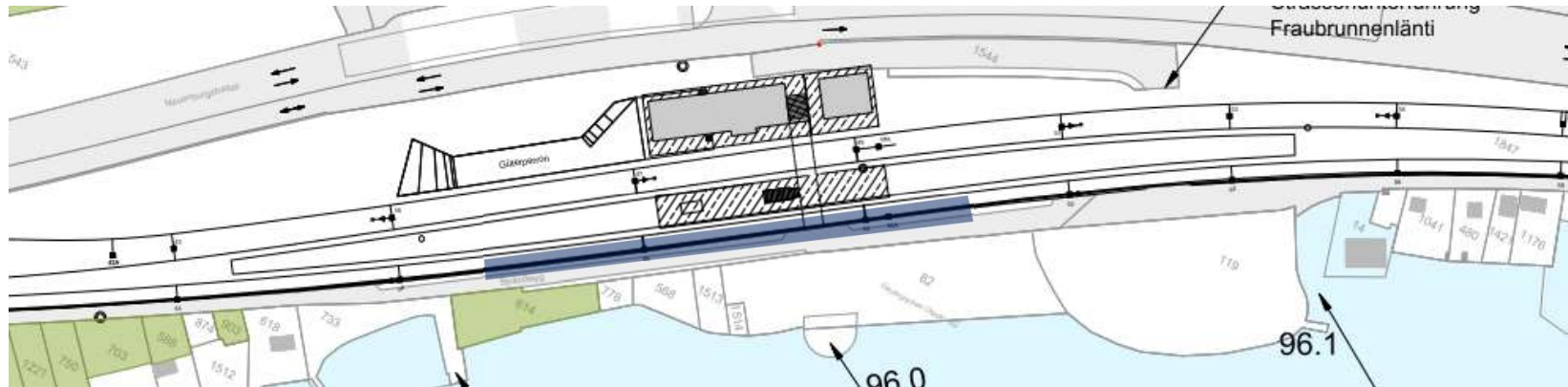

- Rückbau der Stützmauer für den Bau neuer Rampen, Bau Technikraum und Rückhaltebecken (Tagarbeiten).
- Entwässerung, Erneuerung von Schienen und Fahrleitung (Nachtarbeiten vom 5. November bis 20. Dezember 2023).



## Twann – Januar bis Mai 2024.

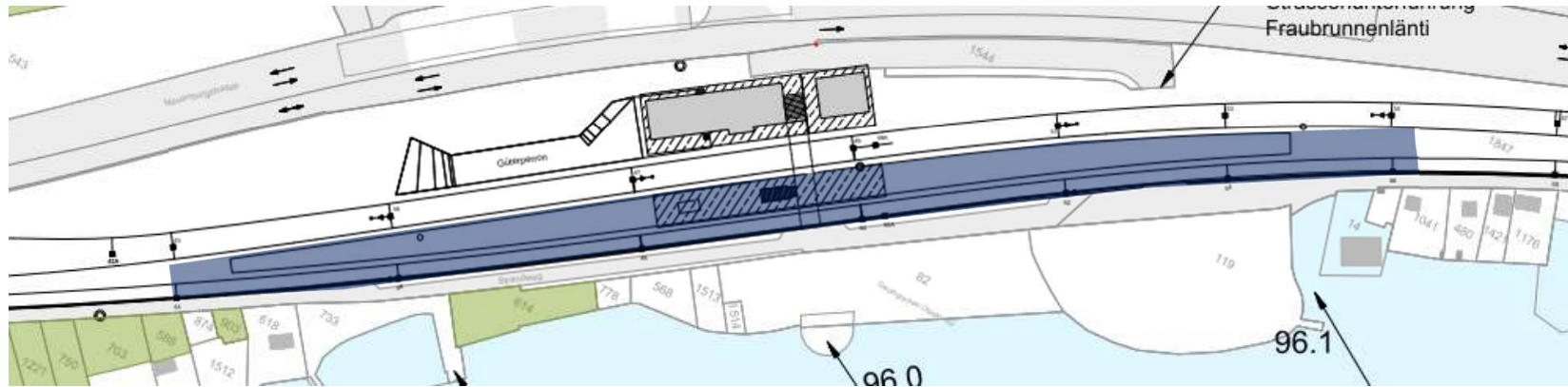

- Entwässerung, Erneuerung von Schienen und Fahrleitung (Tag- und Nachtarbeiten).
- Perronausstattung, Perrondach, Warteraum, Signaletik (Tagarbeiten).



## Twann – Mai bis August 2024.



- Wiedereröffnung des Bahnhofs am 5. Mai 2024, Aufhebung des Ersatzbusverkehrs.
- Deutliche Minderung der nächtlichen Lärmbelastung (mit Ausnahmen).

- Abschlussarbeiten am Bahnhof: Ausstattung, Kabel und Fahrleitung.
- Rückbau des Gebäudes und Bau der dorfseitigen Rampe nach der Inbetriebnahme des Tunnels.



Sektor Tüscherz

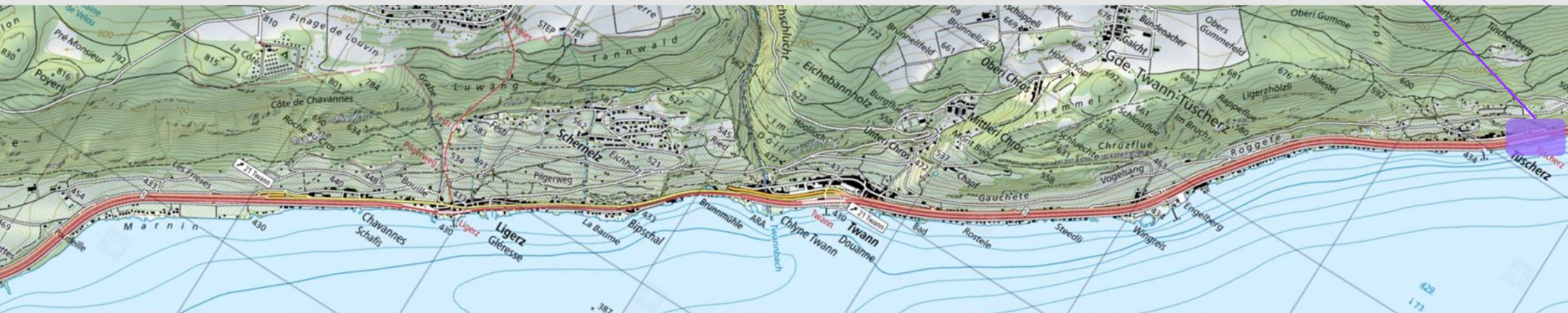



## Tüscherz – Februar bis September 2024.

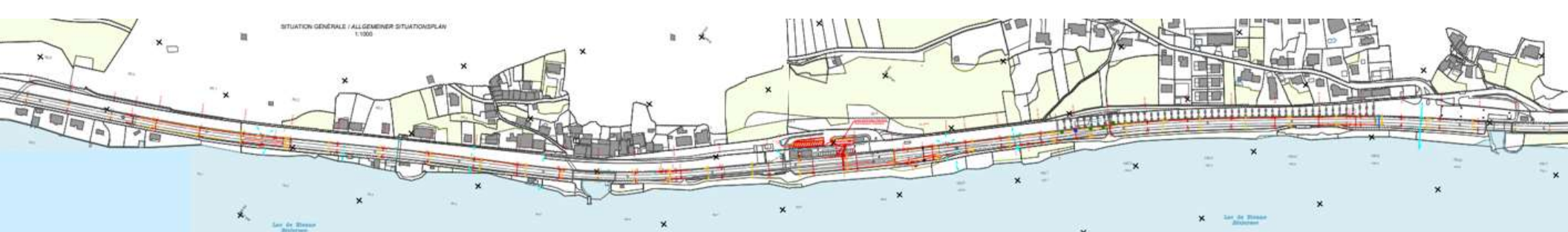

- Erneuerung der Fahrleitung (Fundamente, Masten, Joch).
- Erneuerung der Kabelkanäle.

Ausschliesslich Nacharbeiten entlang der Gleise (unter der Autobahn).



Merci, Danke & grazie.