

**Commandes de sillons dans le cadre du trafic international.**

**Fiche d'information Waldshut.**

**Valable à compter du 11.12.2016**



## Document d'aide.

- Pour toute information complémentaire (principes des données obligatoires NeTS, réglementations spéciales pour le transport international de voyageurs et exemples), nous vous renvoyons au document d'aide de la fiche d'information.

[Document d'aide trafic voyageurs](#)

[Document d'aide/Exemple trafic marchandises](#)

# Raccordement de Koblenz–Waldshut au réseau.

Aperçu des frontières nationales et des limites du réseau

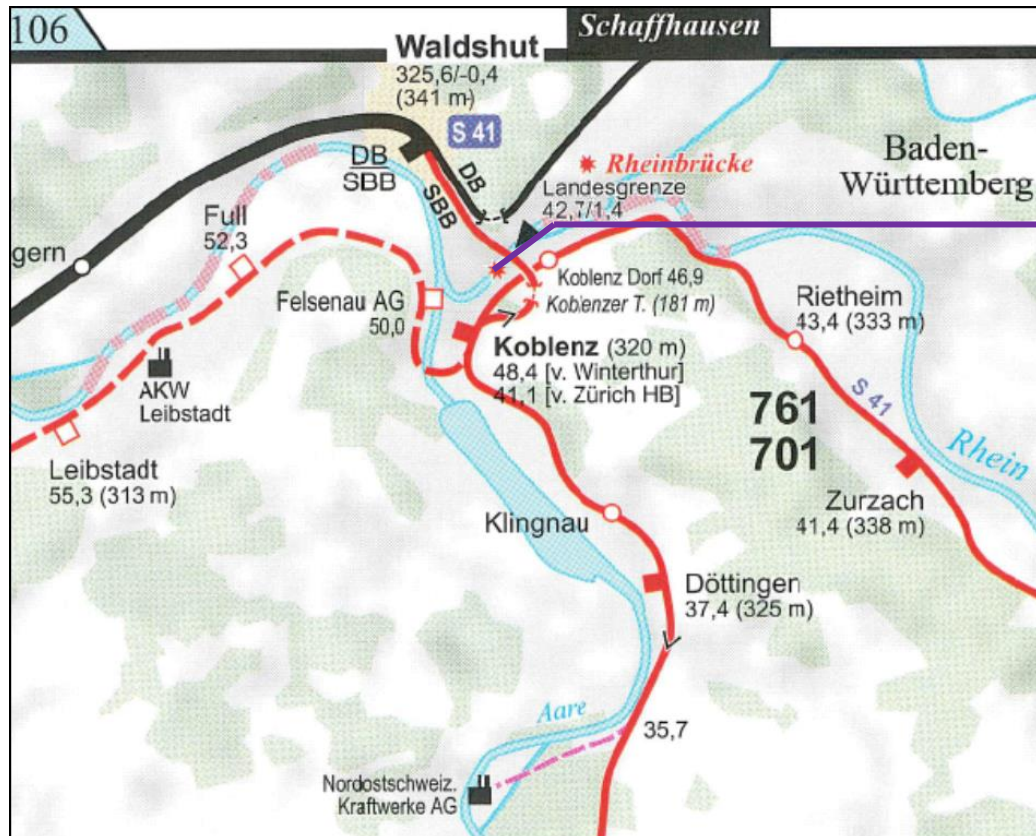

**Km DB 1,367**  
**Limite du réseau =**  
**frontière nationale au milieu du Rhin**  
**Km CFF 42,699**

# Représentation schématique théorique.

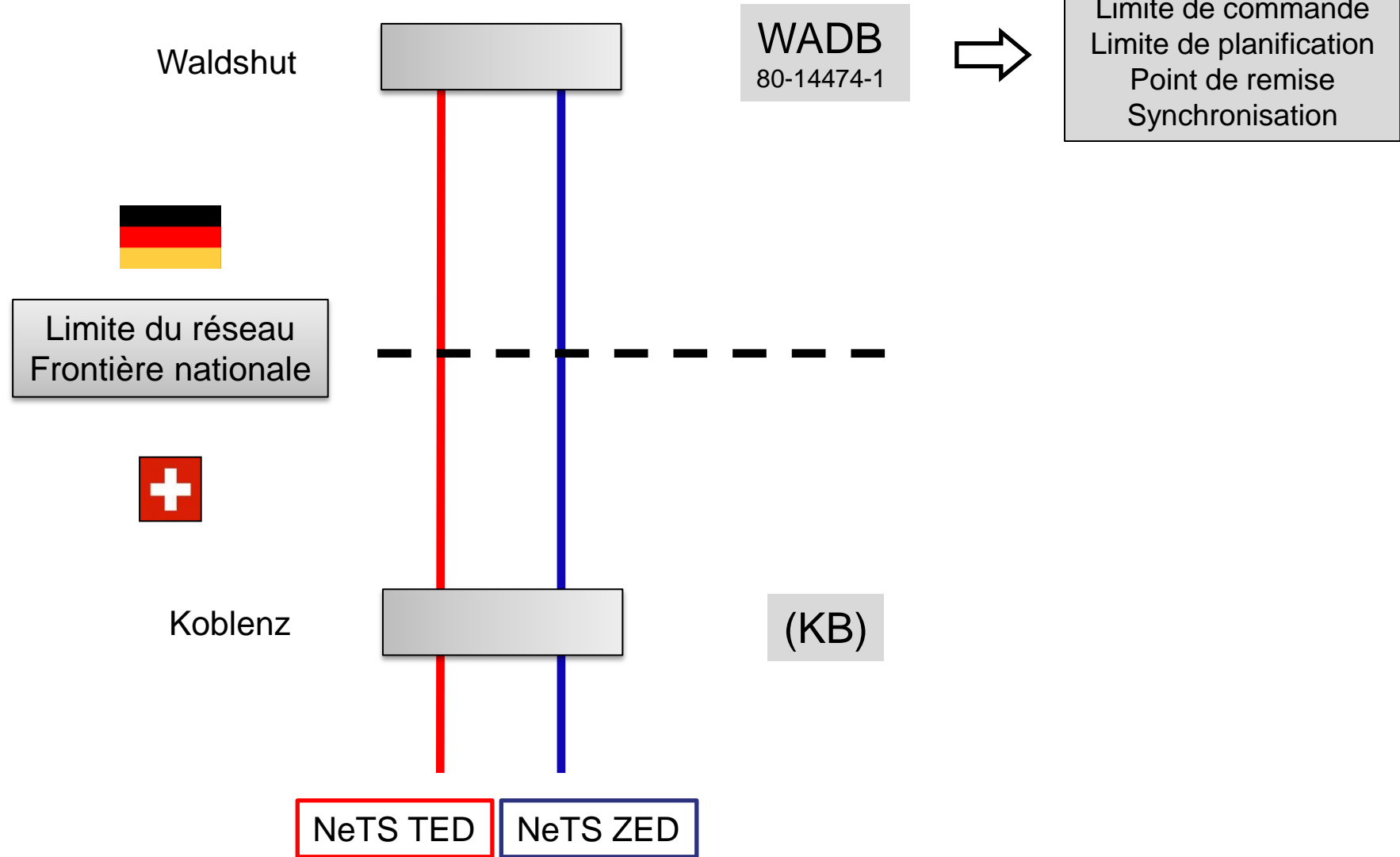

## Points d'exploitation à saisir dans AVIS (-NeTS).

Pour que tous les systèmes périphériques fonctionnent parfaitement à Waldshut Frontière, il convient de saisir impérativement les points d'exploitation suivants en fonction du sens de la marche.

Sens Allemagne → Suisse Sens Suisse → Allemagne				
Point d'exploitation	Code UIC	Horaire	Code d'arrêt	SMS ETF
Waldshut (WADB)	80-14474-1	(hh)h(mm)	Code(s)	oui

